

CBE 650

COUVERTURE DE SÉCURITÉ À BARRES TRANSVERSALES POUR PISCINE DESTINÉE À EMPÊCHER L'ACCÈS DE LA PISCINE AUX ENFANTS DE MOINS DE CINQ ANS



NOTICE D'INSTALLATION ET CONSEILS D'UTILISATION ***A lire attentivement et à conserver pour consultation ultérieure.***

IMPORTANT

- Cette couverture ne se substitue pas au bon sens ni à la responsabilité individuelle. Elle n'a pas pour but non plus de se substituer à la vigilance des parents et/ou des adultes responsables qui demeure le facteur essentiel pour la protection des jeunes enfants.
- Attention : la sécurité n'est assurée qu'avec une couverture fermée, verrouillée et correctement installée conformément aux instructions du fabricant.
- La couverture doit être systématiquement installée en cas d'absence même momentanée du domicile ;
- Contrôler l'absence de baigneur ou de corps étranger dans le bassin avant et pendant la manœuvre ;
- Ranger la manivelle nécessaire pour actionner la couverture hors de portée des enfants ;
- La mise en œuvre du mécanisme ne doit être entreprise que par un adulte responsable ;
- Hormis pour les fonds mobiles, interdire de monter, marcher ou de sauter sur une couverture de sécurité ;
- Respecter les hauteurs d'eau définies par le fabricant ;
- Prendre toutes les mesures afin d'empêcher l'accès du bassin aux jeunes enfants et ce, jusqu'à la réparation de la couverture ou lors d'un constat de dysfonctionnement empêchant la fermeture et la sécurisation du bassin ou en cas d'indisponibilité temporaire de l'équipement ou du bassin.

UN ENFANT SE NOIE EN MOINS DE TROIS MINUTES.

AUCUN TYPE DE PROTECTION NE REMPLACERA JAMAIS LA SURVEILLANCE ET LA VIGILANCE D'UN ADULTE RESPONSABLE.

- La piscine peut constituer un danger grave pour vos enfants. Une noyade est très vite arrivée. Des enfants à proximité d'une piscine réclament votre constante vigilance et votre surveillance active, même s'ils savent nager.
- La présence physique d'un adulte responsable est indispensable lorsque le bassin est ouvert.
- Mémoriser et afficher près de la piscine les numéros des premiers secours :
 - Pompiers : (18 pour la France)
 - SAMU : (15 pour la France)
 - Centre antipoison
- Apprenez les gestes qui sauvent.

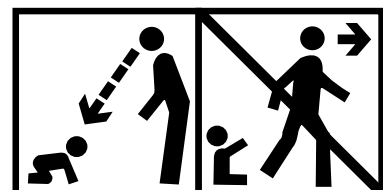

FABRICANT :

PROCOPI S.A.
 Les Landes d'Apigné
 B.P. 45328
 35653 - LE RHEU Cedex
 R.C.S/Rennes B 333 263 846 000 37
 www.procopi.com

Contact :

Hotline PROCOPI *
0 892 69 69 60
 (+ code d'accès auprès de votre revendeur)

* 0,34 E TTC / min.

OUTILLAGE NÉCESSAIRE :

- Perceuse électrique
- Mètre ruban
- Maillet
- Forêts béton Ø10 mm et Ø12 mm
- Tournevis plat









NOMBRE DE PERSONNES NÉCESSAIRES À LA POSE :

Deux personnes sont en général nécessaires pour transporter la couverture jusqu'au bord de la piscine.
 La pose elle-même peut être effectuée par une seule personne.

TEMPS DE POSE :

Entre 1 et 2 heures suivant les dimensions de la piscine.

ACCASTILLAGE DE LA COUVERTURE

	Code et Désignation	Utilisation	Quantité sans escalier	Quantité avec escalier	Quantité pour élément séparé
	6409034 Piton à douille Ø 6 mm	Maintien des Fixkits d'escalier	0	2 ou 4 selon la largeur de l'escalier	2, 4 ou 6 suivant les dimensions de l'élément
	2396011 Fixkit	Fixation des escaliers	0		
	6409044 Piton à douille Ø 8 mm	Maintien des sangles de tension	6	12	3
	Sangle de tension	Tension des barres d'extrémité	6	8	3
	Composition d'une sangle de tension - 1 Sangle noire avec anneau et boucle / CBE 650 6309010 - 1 haltère code 6409033				
	Bouchon d'extrémité	Fermeture des barres	2 par barre sauf barres d'enroulement		0
	Composition d'un bouchon d'extrémité - 1 Bouchon d'extrémité code 6409042 - 1 clip bouchon Calypso noir code 6409049 - 1 Vis FZ 6x50 A2 DIN 7982C code 7694350				
	Bouchon d'entraînement	Fermeture de la barre d'enroulement et réception de la manivelle	2 sur la barre d'enroulement		0
	Composition d'un bouchon d'entraînement - 1 Bouchon d'entraînement code 6409043 - 1 clip bouchon Calypso noir code: 6409049 - 1 Vis FZ 6x50 A2 DIN 7982C code 7694350				
	6409007 Profilé patin	Préservation de la toile des abrasions du sol	De 2 à 4 par barre		10
	Suivant version 6409050 Manivelle	Enroulement de la couverture	1 pour couverture jusqu'à 4,90 m 2 pour couverture de largeur supérieure à 4,90 m		

PISCINES AVEC ESCALIER SUR LA LONGUEUR - POSE DE L'ÉLÉMENT SÉPARÉ

SI LA PISCINE COMPREND UN ESCALIER SITUÉ SUR UNE LONGUEUR, PROCÉDER AU PRÉALABLE À LA POSE DE SON ÉLÉMENT SÉPARÉ, SINON PASSER DIRECTEMENT AUX INSTRUCTIONS DE LA PAGE SUIVANTE

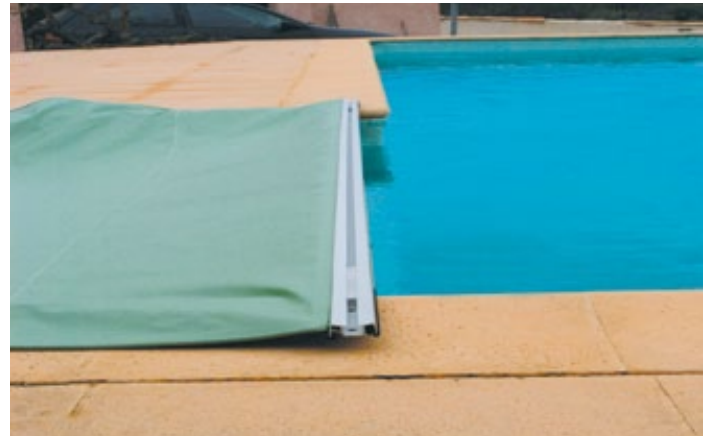
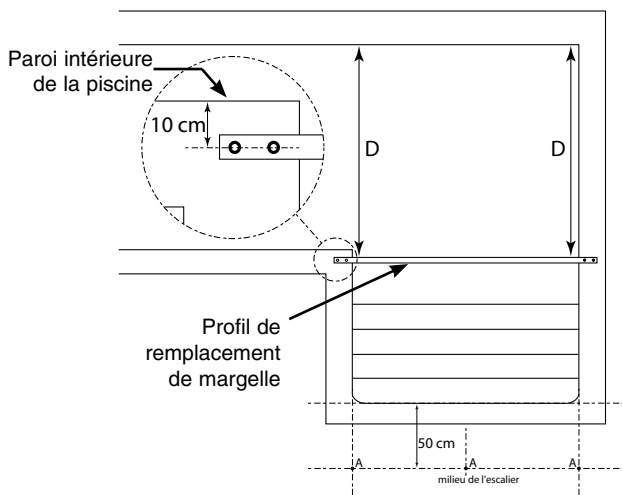

Placer l'élément séparé de la couverture au-dessus de l'escalier. L'axe du profil de remplacement de margelle devra être à 10 cm de la paroi intérieure de la piscine (schéma ci-dessus). Vérifier également que les côtes "D" soient identiques pour que le profil soit bien en prolongement des margelles.

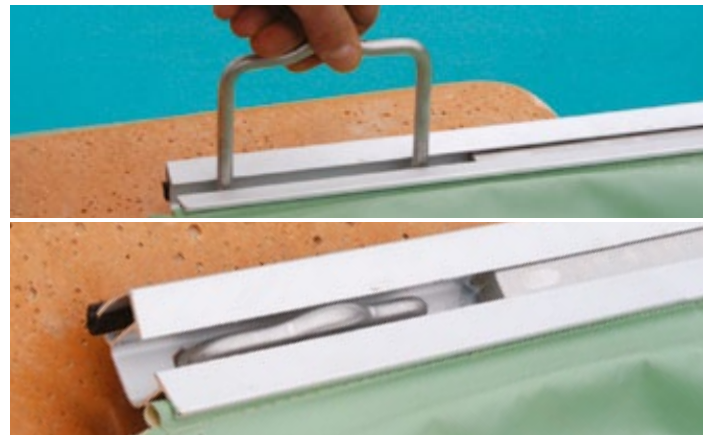

Utiliser le profil de remplacement de margelle comme gabarit pour percer à chaque extrémité les deux trous $\varnothing 10$ mm dans la margelle. Insérer un cavalier de blocage à chaque extrémité du profil pour le fixer sur les margelles.

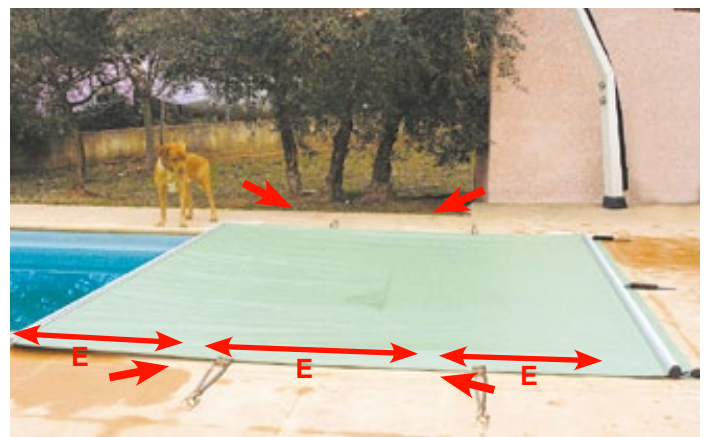

Tracer sur la plage l'emplacement des 3 pitons à douille destinés au maintien des sangles de tension d'escalier suivant le plan ci-dessus.

Percer à $\varnothing 12$ mm, profondeur 70 mm et enfoncer un piton à douille $\varnothing 8$ mm dans chaque trou. Accrocher une sangle de tension d'escalier à chaque piton. Agir sur les sangles pour tendre l'élément d'escalier. Modérer la tension de la sangle centrale, afin de ne pas déformer le profil de remplacement de margelle.

Poser les sandows Fixkit sur chaque bord de l'élément d'escalier. L'écartement entre les Fixkits (E ci-dessus) doit se situer entre 50 et 70 cm. Le Fixkit est maintenu par un piton à douille $\varnothing 6$ mm. Tracer sur la plage l'emplacement des pitons. Percer à l'aide d'un forêt $\varnothing 10$ profondeur 70 mm à 30 cm du bord de la toile de l'élément séparé. Enfoncer un piton à douille $\varnothing 6$ mm dans chaque trou. Accrocher un Fixkits sur chaque piton.

INSTALLATION DE LA COUVERTURE

CONDITIONS IMPÉRATIVES À LA POSE :

- Dégagement de 100 cm tout autour de la piscine
- Dallage solidement fixé au sol et reposant sur une chape en béton dosé à 350 kg/m³

IMPORTANT

Lors de l'installation, puis régulièrement lors de l'utilisation, il conviendra de vérifier que les patins de protection des margelles sont correctement positionnés par rapport aux points de contact des barres sur les margelles. Dans le cas où des patins de protection de margelles supplémentaires seraient nécessaires pour garantir la protection de la couverture, il est impératif de mettre ceux-ci en place avant d'utiliser la couverture.

AU COURS DE L'INSTALLATION, LES SANGLES PEUVENT ÊTRE COULISSÉES À TOUT MOMENT SUR LES BARRES POUR ASSURER UN ALIGNEMENT PARFAIT AVEC LES PITONS SUR LES PLAGES.



1
Amener la couverture sur la largeur de la piscine destinée à la recevoir lorsqu'elle sera en position repliée (du côté opposé à un escalier ou un bain romain si la piscine en dispose). Cette largeur de la piscine sera appelée "côté stockage"



2
Bien centrer la couverture par rapport à la piscine. Depuis la largeur opposée, tirer sur la sangle centrale pour dérouler complètement la couverture.

Centrer la couverture sur les margelles.



Si un élément séparé pour escalier latéral a préalablement été mis en place, la couverture prendra appui sur le profil de remplacement de margelle au moment du déroulement.

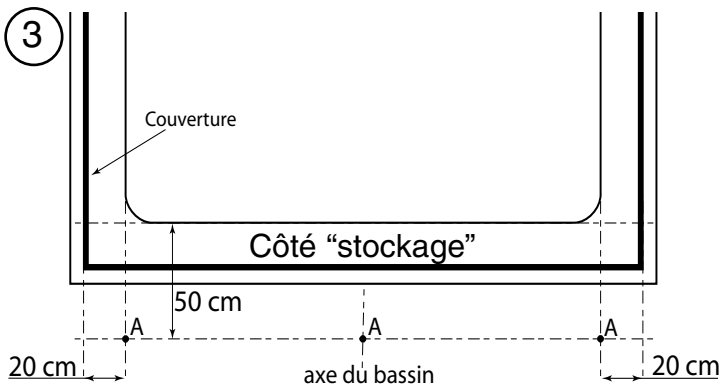

3
Tracer sur la plage l'emplacement des 3 premiers pitons à douille suivant le plan ci-dessus. Les côtes sont indiquées depuis l'intérieur de la piscine.

A = emplacement piton pour accroche de sangle côté stockage.

La distance entre les points A sera égale au tiers de la distance entre les deux pitons d'extrémité.



4
Percer les trous pour les pitons à douille Ø 8mm :
- Utiliser un forêt Ø 12, profondeur de perçage 70 mm

Insérer et enfoncer à l'aide d'un maillet, un piton à douille Ø 8mm dans chaque trou.

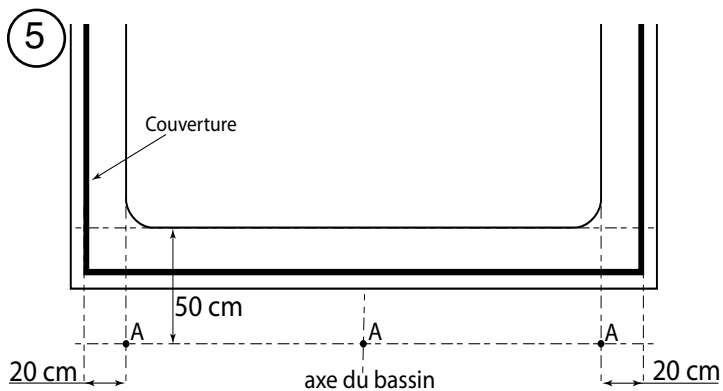

Tracer sur la largeur opposée l'emplacement des 3 pitons de la même manière que précédemment.

A = emplacement piton pour accroche de sangle de tension.

Percer et placer les pitons à douille comme à l'étape 4. Accrocher les sangles comme à l'étape 6.

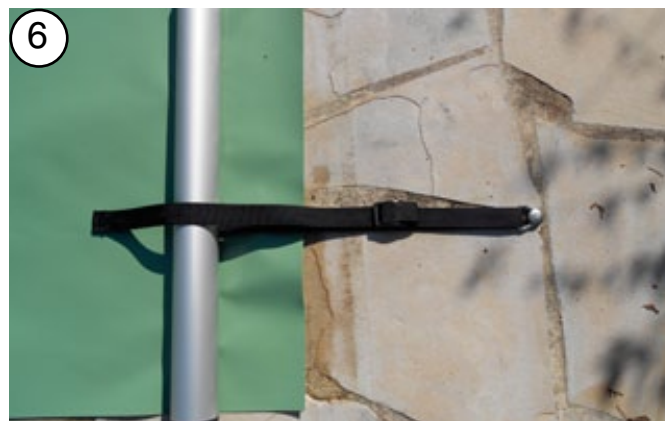

Accrocher les anneaux d'extrémité des sangles de tension à leurs pitons respectifs. Vérifier et régler au moyen des sangles le parallélisme de la barre par rapport au mur de la piscine.

Ne pas exagérer la tension sous peine de tordre le piton à douille ; appliquer la même tension sur les trois sangles.

Une tension trop forte d'une des sangles de tension, génère une déformation irréversible de la barre sur laquelle elle est positionnée.

PISCINES AVEC BAIN ROMAIN OU ESCALIER EN BOUT DE PISCINE

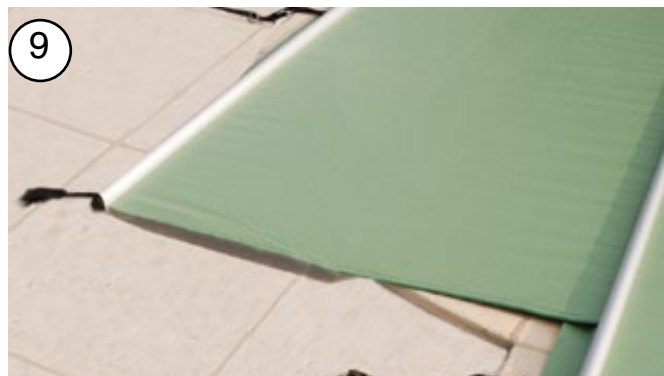
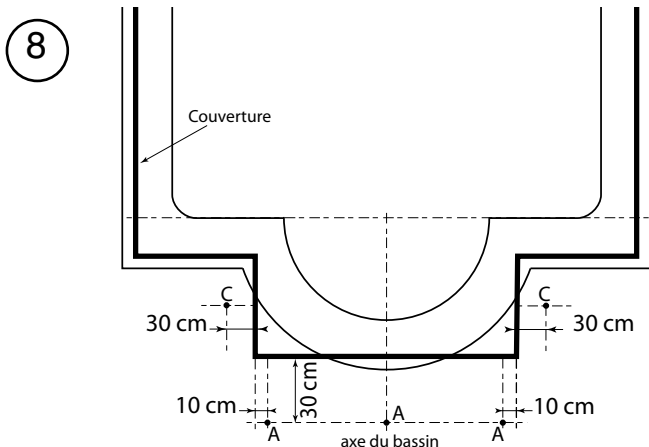

FAIRE COULISSER L'EXTENSION D'ESCALIER PAR RAPPORT À LA COUVERTURE POUR LUI ASSURER UN POSITIONNEMENT PARFAIT.

Pour les piscines avec escalier ou bain romain, suivre le schéma d'implantation ci-dessus.

A = emplacement piton pour accroche de sangle de tension.

C = emplacement piton pour Fixkit. Si l'extension d'escalier mesure moins de 1,40 m, Il n'y aura qu'un Fixkit placé au milieu. Au delà, d'autres Fixkits implantés à distances égales seront nécessaires. L'écartement entre les Fixkits doit se situer entre 50 et 70 cm.

AUTRES EXEMPLES DE DÉCROCHEMENTS EN BOUT PISCINE

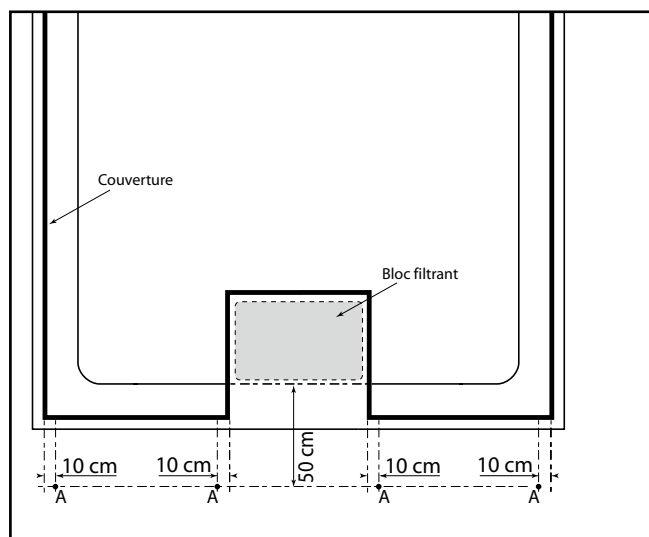
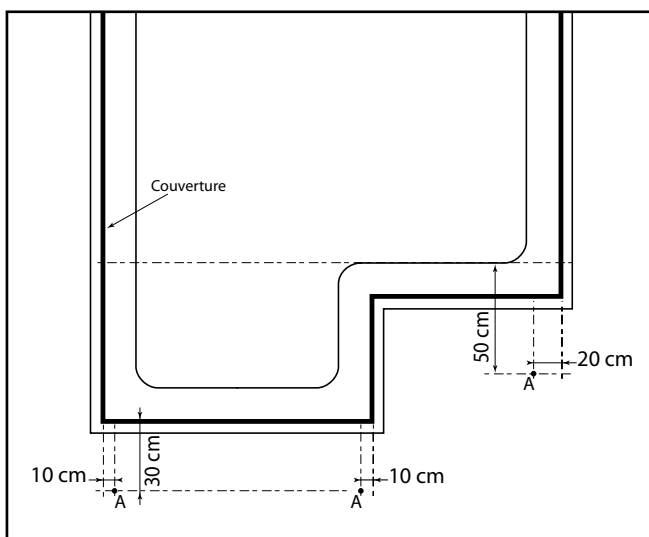

UTILISATION DE LA COUVERTURE

TOUJOURS GARDER LA VUE SUR LE BASSIN PENDANT LES OPÉRATIONS D'OUVERTURE OU DE FERMETURE.



ENROULEMENT

Respecter les étapes suivantes :

- 1 - Positionner la sangle de déroulement : faire traverser la longue sangle centrale bien au milieu de la piscine jusqu'au côté "stockage".
- 2 - Décrocher les sangles de tension (photos 12a à 12d) :
Du côté opposé au stockage, détendre et décrocher toutes les sangles de tension.

Pour décrocher les sangles de tension

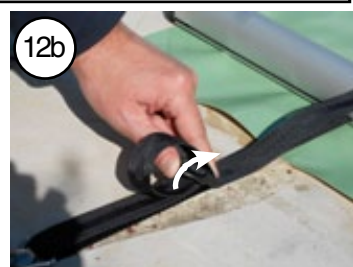

Détendre la partie supérieure de la sangle de sorte d'effectuer une boucle.

Faire pivoter la boucle Superloc en direction de la couverture, la sangle se détend alors automatiquement.

Pour tendre les sangles de tension

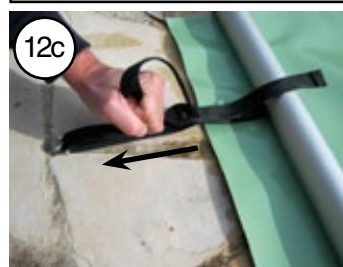

Saisir la sangle fermement et la tirer en direction du piton douille, jusqu'à obtenir une tension maximum.

Une fois tendue, tirer sur l'extrémité de la sangle pour la verrouiller. Cette opération est impérative pour assurer un parfait maintien de la tension des sangles.

IL EST NÉCESSAIRE QUE LES OPÉRATIONS DE TENSION (12C) ET DE VERROUILLAGE (12D) DES SANGLES SOIENT EFFECTUÉES AVEC LE PLUS GRAND SOIN, POUR ASSURER LA PARFAITE SÉCURISATION DE LA PISCINE.

- 3 - S'assurer que les pitons à douille sont bien escamotés en position basse, pour éviter de se blesser les pieds.
- 4 - Avant d'enrouler la couverture, s'assurer que la sangle de déroulement est sécurisée comme indiqué sur le schéma ci-dessous, c'est-à-dire en passant un brin de la sangle de part et d'autre de l'attache rapide, ceci afin d'éviter une chute en cas d'ouverture accidentelle ou de rupture de cette dernière lors du prochain déroulement.

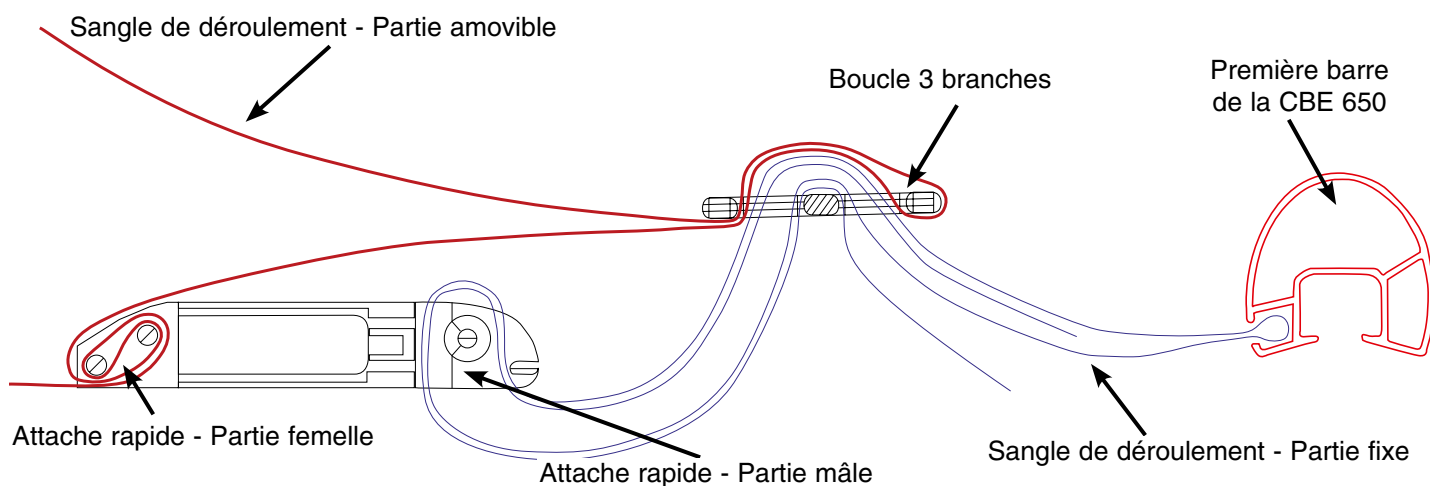

5 - Mettre en place la manivelle

La totalité du carré d'entraînement doit être insérée dans le bouchon d'extrémité prévu à cet effet.



LE FAIT DE NE PAS ENTRER ENTièrement LE CARRÉ RISQUE DE PROVOQUER LA DESTRUCTION DES BOUCHONS D'ENTRAÎNEMENT.

6 - Enrouler la couverture en tournant doucement la manivelle.

NE PAS FORCER SUR LA MANIVELLE AU RISQUE DE LA TORDE OU DE LA CASSER.

Pour obtenir un rouleau uniforme, la couverture doit rester tendue et les barres parallèles les unes aux autres durant la totalité de l'enroulement.

L'enroulement de la couverture doit s'effectuer doucement, le plus régulièrement possible, en particulier au passage des barres. En effet, en tombant brutalement sur les margelles, la couverture peut par son poids, subir des perforations irréversibles dues aux poinçonnements de la toile entre les barres et margelles.

LE FAIT DE PERSISTER À ENROULER LA COUVERTURE ALORS QUE LA TOILE FROTTE CONTRE LE BÂTI DE LA MANIVELLE PROVOQUE DES ABRASIONS PRÉMATURÉES DES BORDS DE LA COUVERTURE.



Si l'enroulement devient difficile en bout de couverture :



Incliner la manivelle vers la partie non couverte du bassin tout en poursuivant le maniement de la manivelle.



Faire pivoter la manivelle tout en la maintenant fermement et/ou si possible en continuant de manoeuvrer, pour aider l'enroulement.

Note : pour les piscines de dimensions importantes (largeur supérieure ou égale à 4.90m), une seconde manivelle disposée à l'autre extrémité de la barre d'enroulement et manoeuvrée par une autre personne sera **obligatoire**. De plus, le maniement des deux manivelles devra être parfaitement synchronisé, sous peine d'enrouler la couverture de travers.

DÉROULEMENT

Saisir la sangle de déroulement, faire le tour du bassin pour se positionner au milieu de la largeur opposée au stockage, et tirer sur la sangle pour dérouler la couverture (voir photo page 5).

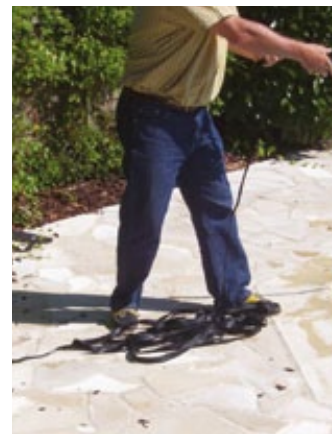

Pour le déroulement de la couverture, il est conseillé de prendre appui sur ses deux jambes, afin de se prémunir d'une chute en cas de rupture d'un élément de la sangle de déroulement. Cette préconisation est d'autant plus importante, si la sangle de déroulement n'a pas été sécurisée lors du dernier enroulement (voir : chapitre « Enroulement » paragraphe 4 - page 8).

LA SANGLE DE DÉROULEMENT SERT UNIQUEMENT À DÉROULER LA COUVERTURE, EN AUCUN CAS ELLE NE DOIT SERVIR À TENDRE OU À RECENTRER LA COUVERTURE SUR LE BASSIN CAR DANS CE CAS UN RISQUE DE CHUTE PAR RUPTURE DE L'ATTACHE PEUT SURVENIR.

POUR TENDRE OU REPOSITIONNER LA COUVERTURE SUR LE BASSIN, IL CONVIENT DE SAISIR UNE BARRE D'EXTRÉMITÉ ET DE SOULEVER LA COUVERTURE AVANT DE LA MANŒUVRER.

LE NON RESPECT DE CETTE MÉTHODOLOGIE RISQUE D'ENDOMMAGER LA TOILE PAR ABRASION SUR LES MARGELLES.

- Tirer sur la sangle pour dérouler la couverture. Veiller à ce que le déroulement s'effectue correctement le long de la piscine.

Le déroulement de la couverture doit se faire doucement, en particulier au passage des barres. En effet, en tombant brutalement sur les margelles, la couverture peut, par son propre poids, subir des perforations irréversibles dues aux poinçonnements de la toile entre les barres et les margelles.

- Mettre en place et tendre les sangles de tension.

LA MANIPULATION DE LA CBE 650 AU QUOTIDIEN (ENROULEMENT - DÉROULEMENTS) DONNE LIEU À DES CONTACTS RÉPÉTÉS ET MULTIPLES ENTRE LES DIFFÉRENTS ÉLÉMENTS DE LA COUVERTURE AINSI QU'AVEC DES SOLS PLUS OU MOINS RUGUEUX. DE LA POUSSIÈRE, DES DÉBRIS VÉGÉTAUX, VOIRE DU SABLE OU GRAVILLONS... VONT ÉGALEMENT SE DÉPOSER SUR LA COUVERTURE. IL EST DONC NORMAL QU'APPARAISSENT, AU NIVEAU DES ZONES LES PLUS EXPOSÉES (TOILE ET BARRES) AUX FROTTEMENTS, DU TERNISSEMENT, DES RAYURES, ET DE L'USURE. DE MÊME, IL EST POSSIBLE DE VOIR APPARAÎTRE DES TRACES DE PVC SUR LES MARGELLES. CE PHÉNOMÈNE NE PEUT ÊTRE CONSIDÉRÉ COMME UN DÉFAUT DE FABRICATION ET NE POURRA FAIRE L'OBJET D'AUCUNE GARANTIE.

APRÈS L'INSTALLATION :

S'assurer :

- que les sangles soient bien tendues.
- que la couverture est bien centrée par rapport aux margelles.
- qu'il n'y a pas de plis formés en contact avec les margelles, car le risque d'abrasion en serait augmenté.

La longue sangle centrale de déroulement peut être retirée et rangée pendant les périodes où la couverture reste longtemps en place sur la piscine.

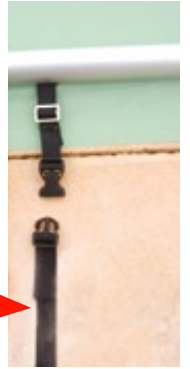

ENTRETIEN

L'entretien d'une couverture CBE 650 est entièrement à la charge de son utilisateur.

NETTOYAGE DE LA COUVERTURE :

Méthodes de nettoyage :

- Nettoyeur à haute pression **avec de l'eau froide** : Conserver la buse de nettoyage au minimum à 40 cm de la couverture.
- Détergent COVERNET (Code 8880505) : répandre le détergent sur la couverture et broser légèrement à l'aide d'une brosse **à poils souples non abrasifs**. Laisser agir 2 minutes et rinçer à l'eau.

Le nettoyage d'une couverture CBE 650 doit être effectué régulièrement. Deux nettoyages par an **au minimum** sont nécessaires (en début et fin d'hivernage).

PROTECTION CONTRE LES ÉLÉMENTS NATURELS

PLUIE :

Vérifier régulièrement, et si possible à chaque fois qu'il commence à pleuvoir, que les trous d'évacuation de l'eau ne sont pas obstrués par des feuilles et autres débris divers, et ôter immédiatement ces débris le cas échéant.

Le bassin doit impérativement être équipé d'un trop plein afin d'évacuer l'eau qui s'accumulerait lors de fortes précipitations.

Pour un bassin de forme libre ou muni d'un pan coupé, La flèche des barres va être différente selon leur position sur le bassin. Il est donc possible, que les trous d'évacuation disposés à l'origine, pour un bassin rectangulaire, ne soient plus suffisants.

Dans ce cas, il conviendra de repérer les accumulations d'eau, une fois la couverture tendue et réaliser aux endroits concernés, un trou de Ø 16mm au moyen d'un emporte-pièce.

CHUTES DE NEIGE :

La densité moyenne de la neige fraîche est d'environ 110 kg/m³, celle-ci pouvant atteindre des valeurs 4 fois plus élevées à la limite de température pluie-neige (neige mouillée”).

Ainsi, une épaisseur de 10 cm de neige sur une couverture d'un bassin de 9 m x 4 m représentera une masse d'au moins 400 kg.

Afin d'éviter le cintrage irréversible des profilés, il convient de déneiger dans les plus brefs délais la couverture, ou mieux, de l'enrouler dès qu'il commence à neiger.

La couverture CBE 650 répond aux exigences de la norme NFP 90-308 qui prévoit de supporter le poids d'un adulte de 100kg, mais n'est pas conçue pour supporter des charges de neige.

Aussi, il est fortement recommandé d'installer le kit hivernage couverture à barres (option non comprise), qui accroît la résistance de la couverture aux surcharges accidentelles.

VENTS FORTS :

Vérifier la bonne tension des sangles afin d'éviter que le vent ne s'engouffre sous la couverture, et que la toile ne batte sur les margelles. L'état de l'ensemble des sangles de tension, des pitons, des boucles doit faire l'objet d'une vérification en cas de sur-sollicitation de la couverture consécutive aux trois cas précédents.

CHALEUR :

Ne pas mettre la toile en contact d'objets chauds portés à une température supérieure à 75°C.

HIVERNAGE**MISE EN HIVERNAGE :**

En période d'hivernage il est impératif de maintenir le niveau de l'eau au 2/3 de la hauteur du skimmer. Pour cela, il est conseillé de faire appel à un professionnel. L'hivernage sera réalisé en vidant les tuyauteries de l'eau grâce à de l'air comprimé, les refoulements bouchés par des bouchons et les skimmers par des gizmos.

PENDANT LA PÉRIODE HIVERNALE :

- vérifier tous les 15 jours que la couverture est suffisamment tendue (les bandes de tissu doivent être pratiquement plates), pour ne pas risquer de favoriser la formation de poches d'eau en cas de fortes pluies.
- prendre les précautions indiquées plus haut concernant la protection contre les éléments naturels
 - les évacuations prévues pour l'eau de pluie ne sont pas obstruées par des objets extérieurs (feuilles, branches, objets divers, ...)
 - il n'y a pas de poids anormal faisant travailler les systèmes de fixation de façon continue et prolongée. Retirer éventuellement toute accumulation (de feuilles, d'eau, de neige, ...)
- vérifier que toutes les attaches sont bien fixées et en bon état pour assurer une tension parfaite de la couverture, garante de la longévité du produit et de la sécurité des enfants.

UN KIT D'HIVERNAGE EST DISPONIBLE EN OPTION. CE KIT AIDE LA COUVERTURE À BARRES À SUPPORTER DES CHARGES ACCIDENTELLES DE COURTES DURÉES (NEIGE, AMAS IMPORTANT DE FEUILLES, FORTES PLUIES, ...

MAINTENANCE**VÉRIFICATION :**

Procéder au minimum deux fois par an (en début et fin d'hivernage) à l'inspection minutieuse des parties suivantes :

- sangles de tension
- pitons à douille
- patins de margelles

Remplacer sans délai tout élément présentant un état d'usure avancé susceptible de provoquer une pose incorrecte de la couverture.

REMPACEMENT PÉRIODIQUE :

Procéder tous les quatre ans au remplacement systématique des sangles de tension. Utiliser impérativement des sangles d'origine, seule garantie de sécurité.

Les patins de margelles ont pour utilité de préserver la couverture des abrasions du sol. La rugosité du sol et la fréquence d'enroulement et déroulement de la couverture vont conduire à des usures plus ou moins rapides des patins, il est donc important d'assurer leur remplacement au minimum une fois par an.

CHEMINEMENT D'UNE SANGLE DE TENSION CÔTÉ STOCKAGE DANS L'ANNEAU TRIANGULAIRE ET LA BOUCLE 3 BRANCHES

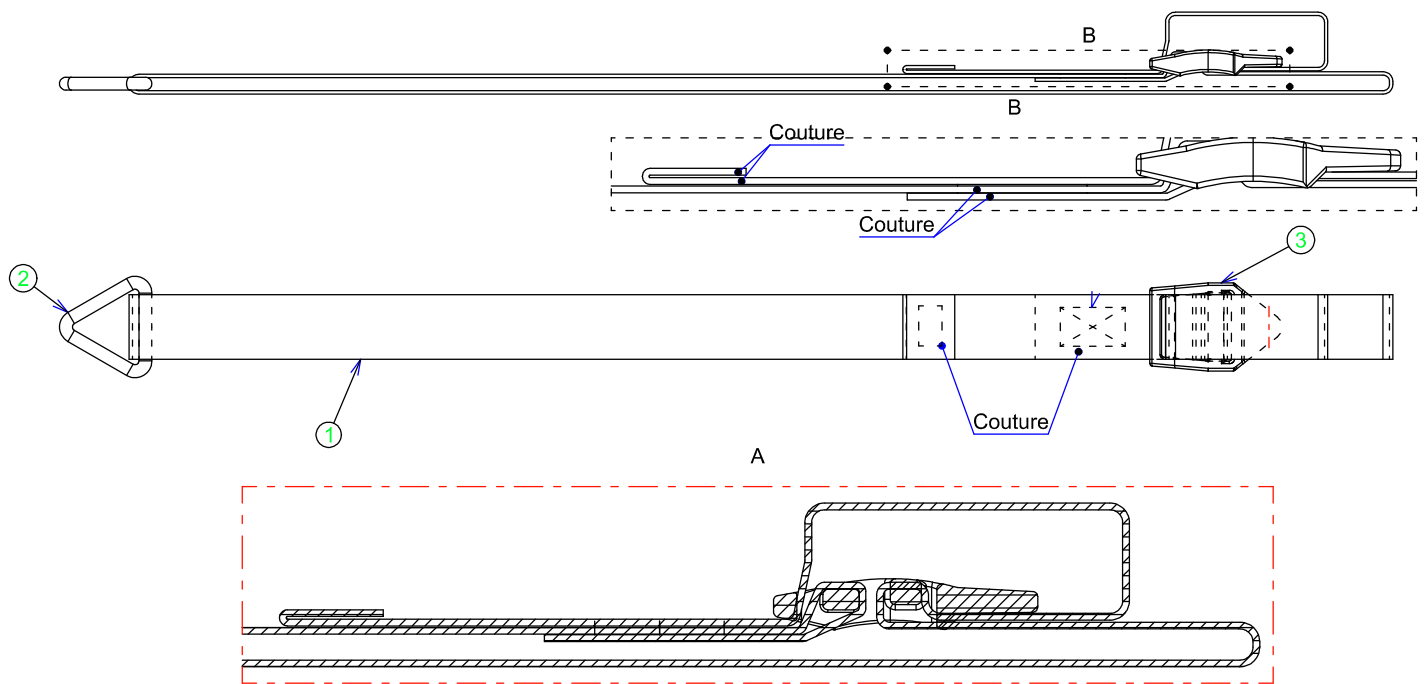

3	1	Boucle Superloc 1in noir
2	1	Anneau triangulaire Ø5 x 25
1	1	Sangle
REP	NB.	DESIGNATION

CONDITIONS DE GARANTIE

La toile est garantie 2 ans sur la tenue des soudures et la tenue aux UV. Les profilés aluminium sont garantis 2 ans contre la corrosion et la tenue du laquage.

Les pièces d'usures et les pièces mécaniques (bouchons, patins de margelles, sangles, boucles trois branches) sont garanties 6 mois.

La manivelle est garantie 6 mois contre la corrosion, le mécanisme de la manivelle est garanti 6 mois.

Seront exclus de la garantie :

- Le cintrage irréversible des profilés dus à des surcharges sur la couverture (voir paragraphe « protection contre les éléments naturels » et « hivernage ») ;
- Le phénomène de poche sur la toile.
- Les phénomènes d'usure des éléments quels qu'ils soient, soumis à frottement, à poinçonnage ou friction (voir paragraphe « utilisation de la couverture »).
- La décoloration de la toile liée à une surdose de produits désinfectants ou de traitement.

Et de façon générale toutes les dégradations directement ou indirectement consécutives à une installation, une utilisation ou un entretien qui ne respectent pas les instructions figurant dans la présente notice.

Nota : Il est normal de constater une décoloration temporaire de la toile liée à son contact dans l'eau.

Cachet du revendeur